

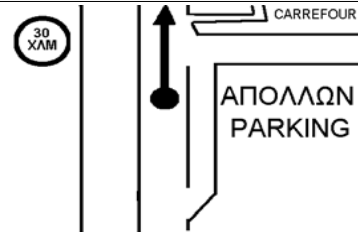

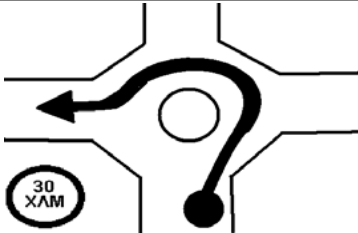
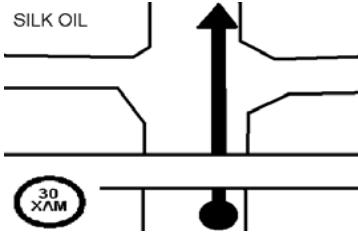
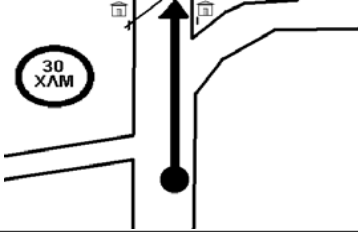

<b>ΣΕΛΙΔΑ</b> <b>1</b>	<b>ΔΙΑΔΡΟΜΗ: Raid Πάτρας 2005</b> Πάτρα-Καλάβρυτα-Πάτρα	<b>ΧΛΜ ΔΙΑΔΡΟΜΗΣ: 152,88</b> <b>ΜΕΡΙΚΑ ΧΛΜ: 152,88</b> <b>ΧΡΟΝΟΣ ΒΑΣΗ ΜΩΤ</b>
---------------------------	--	---

<b>ΣΥΝΟΛΙΚΑ ΧΛΜ</b>		<b>ΚΑΤΕΥΘΥΝΣΗ</b>	<b>ΣΧΟΛΙΑ</b>
<b>ΜΕΡΙΚΑ ΧΛΜ</b>			
<b>1</b>	0,00 0,00		ΚΑΛΑ ΧΙΛΙΟΜΕΤΡΑ... ΧΕ ΧΕ ΧΕ...
<b>2</b>	0,09 0,09		ΠΡΟΣ ΑΧΑΪΑ ΚΛΑΟΥΣ
<b>3</b>	1,28 1,19		ΚΑΤΩ ΑΠΟ ΤΗ ΓΕΦΥΡΑ ΚΙ ΕΥΘΕΙΑ...
<b>4</b>	1,64 0,36		ΜΠΑΙΝΕΙΣ ΜΕΣΑ ΣΤΙΣ ΠΥΛΕΣ ΤΟΥ ΑΧΑΪΑ ΚΛΑΟΥΣ ΑΠΑΓΟΡΕΥΕΤΑΙ Η ΚΑΤΑΝΑΛΩΣΗ ΟΙΝΟΠΝΕΥΜΑΤΟΔΩΝ!
<b>5</b>	2,09 0,45		ΓΙΑ ΟΣΟΥΣ ΔΙΨΑΝΕ... ΑΝ ΕΧΕΙ ΚΟΛΩΝΑΚΙ ΒΓΑΛΕ ΤΟ ΚΙ ΑΣΕ ΤΟ ΣΤΗΝ ΑΚΡΗ

<b>ΣΕΛΙΔΑ</b> <b>2</b>	<b>ΔΙΑΔΡΟΜΗ: Raid Πάτρας 2005</b> Πάτρα-Καλάβρυτα-Πάτρα	<b>ΧΛΜ ΔΙΑΔΡΟΜΗΣ: 152,88</b> <b>ΜΕΡΙΚΑ ΧΛΜ: 152,88</b> <b>ΧΡΟΝΟΣ ΒΑΣΗ ΜΩΤ</b>
---------------------------	--	---

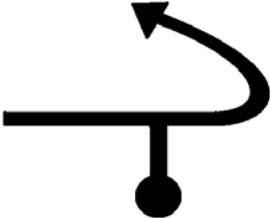
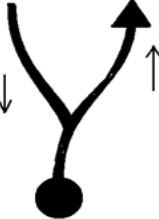
<b>ΣΥΝΟΛΙΚΑ ΧΛΜ</b>	<b>ΚΑΤΕΥΘΥΝΣΗ</b>	<b>ΣΧΟΛΙΑ</b>
<b>ΜΕΡΙΚΑ ΧΛΜ</b>		
<b>2,90</b>		ΑΡΧΙΖΟΥΝ ΤΑ ΖΟΡΙΚΑ... ΣΤΕΝΑ!
<b>6</b> 0,81		
<b>3,34</b>		
<b>7</b> 0,44		
<b>3,51</b>		
<b>8</b> 0,17		
<b>3,69</b>		ΠΡΟΣΟΧΗ ΑΠΟ ΤΟ 5,5 ΕΩΣ ΤΟ 7,5 km ΣΤΙΣ ΔΕΞΙΕΣ ΣΤΡΟΦΕΣ! ΕΠΙΚΙΝΔΥΝΟΣ ΓΚΡΕΜΟΣ! ΚΟΨΕ!!! ΑΝ ΠΕΣΕΙΣ... ΠΑΣ ΑΥΣΤΡΑΛΙΑ!!!
<b>9</b> 0,18		
<b>8,26</b>		
<b>10</b> 4,57		

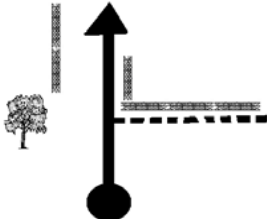

<b>ΣΕΛΙΔΑ</b> <b>3</b>	<b>ΔΙΑΔΡΟΜΗ: Raid Πάτρας 2005</b> Πάτρα-Καλάβρυτα-Πάτρα	<b>ΧΛΜ ΔΙΑΔΡΟΜΗΣ: 152,88</b> <b>ΜΕΡΙΚΑ ΧΛΜ: 152,88</b> <b>ΧΡΟΝΟΣ ΒΑΣΗ ΜΩΤ</b>
---------------------------	--	---

<b>ΣΥΝΟΛΙΚΑ ΧΛΜ</b>		<b>ΚΑΤΕΥΘΥΝΣΗ</b>	<b>ΣΧΟΛΙΑ</b>
	<b>ΜΕΡΙΚΑ ΧΛΜ</b>		
<b>11</b>	8,53 0,27		
<b>12</b>	8,85 0,32		
<b>13</b>	9,16 0,31		
<b>14</b>	10,03 0,87		
<b>15</b>	10,79 0,76		

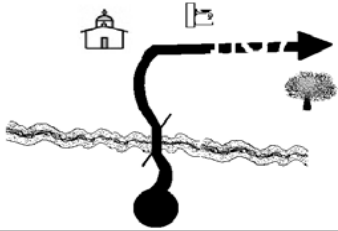
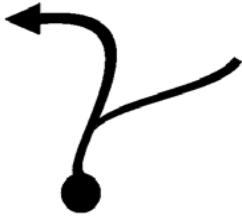
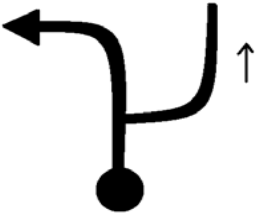
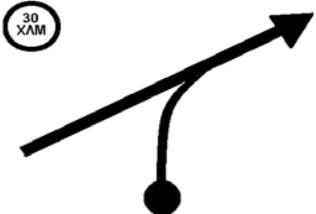

<b>ΣΕΛΙΔΑ</b> <b>4</b>	<b>ΔΙΑΔΡΟΜΗ: Raid Πάτρας 2005</b> Πάτρα-Καλάβρυτα-Πάτρα	<b>ΧΛΜ ΔΙΑΔΡΟΜΗΣ: 152,88</b> <b>ΜΕΡΙΚΑ ΧΛΜ: 152,88</b> <b>ΧΡΟΝΟΣ ΒΑΣΗ ΜΩΤ</b>
---------------------------	--	---

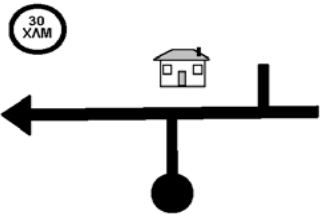
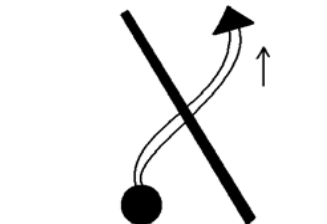
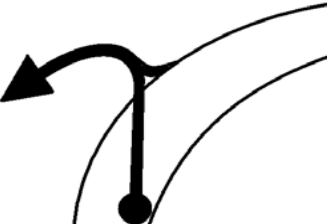
<b>ΣΥΝΟΛΙΚΑ ΧΛΜ</b>	<b>ΚΑΤΕΥΘΥΝΣΗ</b>	<b>ΣΧΟΛΙΑ</b>
<b>ΜΕΡΙΚΑ ΧΛΜ</b>		
<b>11,42</b>		ΜΠΡΟΣΤΑ ΑΠΟ ΤΗΝ ΠΗΓΗ ΠΡΟΣ ΤΑ ΜΕΓΑΛΑ ΔΕΝΤΡΑ ΠΡΟΣΟΧΗ ΣΤΟ ΧΑΝΤΑΚΙ!
<b>16</b> 0,63		
<b>11,65</b>		ΒΓΑΙΝΕΙΣ ΣΕ ΚΕΝΤΡΙΚΟ
<b>17</b> 0,23		
<b>12,24</b>		
<b>18</b> 0,59		
<b>12,65</b>		
<b>19</b> 0,41		
<b>14,52</b>		ΠΡΟΣΟΧΗ! ΜΠΑΙΝΕΙΣ ΣΕ ΧΩΡΙΟ
<b>20</b> 1,87		

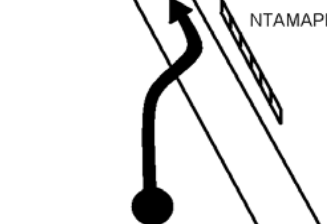
<b>ΣΕΛΙΔΑ</b> <b>5</b>	<b>ΔΙΑΔΡΟΜΗ: Raid Πάτρας 2005</b> Πάτρα-Καλάβρυτα-Πάτρα	<b>ΧΛΜ ΔΙΑΔΡΟΜΗΣ: 152,88</b> <b>ΜΕΡΙΚΑ ΧΛΜ: 152,88</b> <b>ΧΡΟΝΟΣ ΒΑΣΗ ΜΩΤ</b>
---------------------------	--	---

<b>ΣΥΝΟΛΙΚΑ ΧΛΜ</b>	<b>ΚΑΤΕΥΘΥΝΣΗ</b>	<b>ΣΧΟΛΙΑ</b>
<b>ΜΕΡΙΚΑ ΧΛΜ</b>		
<b>14,61</b>		ΕΙΠΑΜΕ ΣΙΓΑ! ΔΕΝ ΞΕΡΕΙΣ ΝΑ ΔΙΑΒΑΖΕΙΣ???
<b>21</b> 0,09		
<b>14,73</b>		ΓΙΝΕΤΑΙ ΑΣΦΑΛΤΟΣ ΤΗΝ ΑΚΟΛΟΥΘΕΙΣ ΕΩΣ...
<b>22</b> 0,12		
<b>17,36</b>		ΠΡΟΣΟΧΗ ΣΤΑ ΑΝΤΙΘΕΤΩΣ ΕΡΧΟΜΕΝΑ ΟΧΗΜΑΤΑ ΑΚΟΛΟΥΘΕΙΣ ΤΟ ΒΑΣΙΚΟ
<b>23</b> 2,63		
<b>19,03</b>		
<b>24</b> 1,67		
<b>20,25</b>		ΑΚΟΛΟΥΘΕΙΣ ΑΣΦΑΛΤΟ ΕΩΣ...
<b>25</b> 1,22		

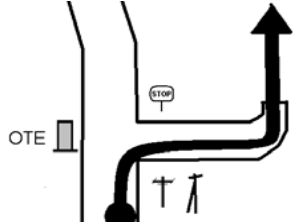
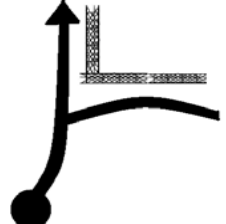

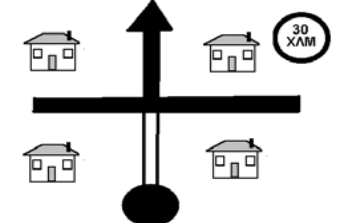
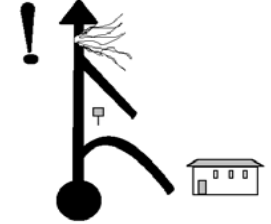

<b>ΣΕΛΙΔΑ</b> <b>6</b>	<b>ΔΙΑΔΡΟΜΗ: Raid Πάτρας 2005</b> Πάτρα-Καλάβρυτα-Πάτρα	<b>ΧΛΜ ΔΙΑΔΡΟΜΗΣ: 152,88</b> <b>ΜΕΡΙΚΑ ΧΛΜ: 152,88</b> <b>ΧΡΟΝΟΣ ΒΑΣΗ ΜΩΤ</b>
---------------------------	--	---

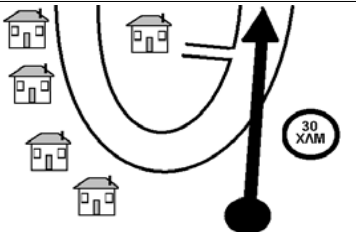
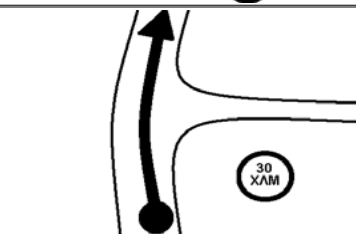
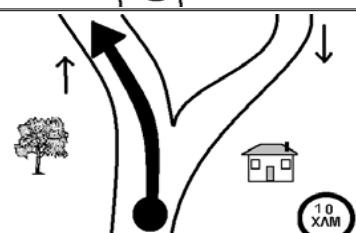
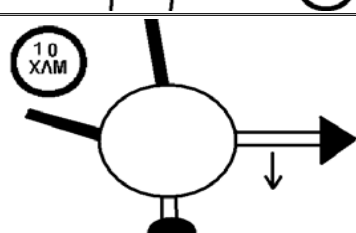
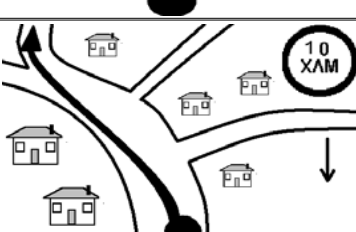
<b>ΣΥΝΟΛΙΚΑ ΧΛΜ</b>		<b>ΚΑΤΕΥΘΥΝΣΗ</b>	<b>ΣΧΟΛΙΑ</b>
	<b>ΜΕΡΙΚΑ ΧΛΜ</b>		
<b>23,64</b>	<b>3,39</b>		
<b>23,88</b>	<b>0,24</b>		
<b>24,25</b>	<b>0,37</b>		ΑΚΟΛΟΥΘΕΙΣ ΤΟΝ ΤΣΙΜΕΝΤΕΝΙΟ
<b>24,43</b>	<b>0,18</b>		
<b>25,11</b>	<b>0,68</b>		ΠΡΟΣΟΧΗ ΔΥΣΚΟΛΟ! ΚΟΜΕΝΟΣ ΔΡΟΜΟΣ ΚΡΑΤΗΣΟΥ ΣΤΗ ΜΕΣΗ ΠΑΙΡΝΑ ΓΡΗΓΟΡΑ ΜΕ ΤΗ ΦΟΡΑ ΑΚΟΛΟΥΘΕΙ ΑΓΓΟΥΡΙ...

<b>ΣΕΛΙΔΑ</b> <b>7</b>	<b>ΔΙΑΔΡΟΜΗ: Raid Πάτρας 2005</b> <b>Πάτρα-Καλάβρυτα-Πάτρα</b>	<b>ΧΛΜ ΔΙΑΔΡΟΜΗΣ: 152,88</b> <b>ΜΕΡΙΚΑ ΧΛΜ: 152,88</b> <b>ΧΡΟΝΟΣ ΒΑΣΗ ΜΩΤ</b>
---------------------------	---	---

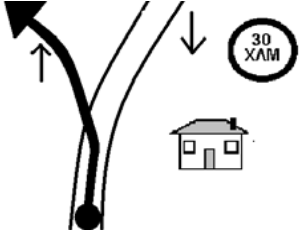
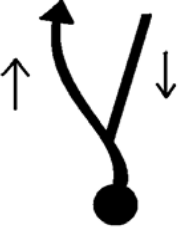

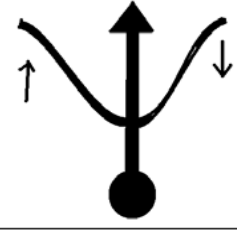

<b>ΣΥΝΟΛΙΚΑ ΧΛΜ</b>	<b>ΚΑΤΕΥΘΥΝΣΗ</b>	<b>ΣΧΟΛΙΑ</b>
<b>ΜΕΡΙΚΑ ΧΛΜ</b>		
<b>29,20</b>		
<b>31</b> 4,09		
<b>29,38</b>		ΧΩΡΙΟ! ΣΙΓΑ!
<b>32</b> 0,18		
<b>29,50</b>		ΕΙΜΑΜΕ ΣΙΓΑ ΡΕΕΕ!!! ΔΕΝ ΒΛΕΠΕΙΣ ΤΙ ΛΕΕΙ ΤΟ RB? 10 Km/h
<b>33</b> 0,12		
<b>29,65</b>		ΣΤΗ ΠΛΑΤΕΙΑ ΔΕΞΙΑ ΚΑΤΩ...
<b>34</b> 0,15		
<b>29,79</b>		ΔΕΝ ΤΡΟΜΑΖΟΥΜΕ ΤΟΝ ΚΟΣΜΟ! ΠΡΟΣΟΧΗ! ΠΟΛΥ ΣΤΕΝΟ ΔΡΟΜΑΚΙ
<b>35</b> 0,14		

<b>ΣΕΛΙΔΑ</b> <b>8</b>	<b>ΔΙΑΔΡΟΜΗ: Raid Πάτρας 2005</b> Πάτρα-Καλάβρυτα-Πάτρα	<b>ΧΛΜ ΔΙΑΔΡΟΜΗΣ: 152,88</b> <b>ΜΕΡΙΚΑ ΧΛΜ: 152,88</b> <b>ΧΡΟΝΟΣ ΒΑΣΗ ΜΩΤ</b>
---------------------------	--	---

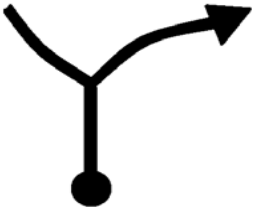

<b>ΣΥΝΟΛΙΚΑ ΧΛΜ</b>	<b>ΚΑΤΕΥΘΥΝΣΗ</b>	<b>ΣΧΟΛΙΑ</b>
<b>ΜΕΡΙΚΑ ΧΛΜ</b>		
<b>29,95</b>		
<b>36</b> 0,16		
<b>30,11</b>		
<b>37</b> 0,16		
<b>30,66</b>		
<b>38</b> 0,55		
<b>31,70</b>		ΣΥΝΕΧΙΖΕΙΣ ΕΥΘΕΙΑ ΤΟΝ ΒΑΣΙΚΟ ΧΩΜΑΤΟΔΡΟΜΟ
<b>39</b> 1,04		
<b>33,13</b>		SOS! ΚΙΝΗΣΗ
<b>40</b> 1,43		

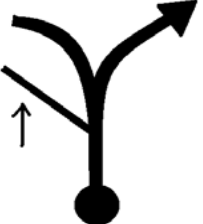
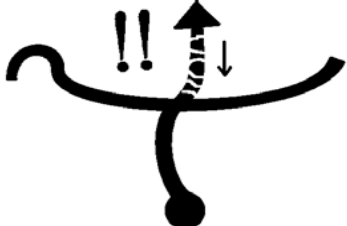

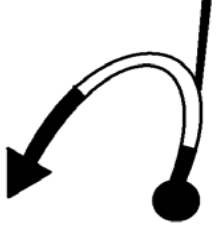
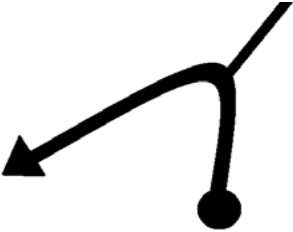

<b>ΣΕΛΙΔΑ</b> <b>9</b>	<b>ΔΙΑΔΡΟΜΗ: Raid Πάτρας 2005</b> Πάτρα-Καλάβρυτα-Πάτρα	<b>ΧΛΜ ΔΙΑΔΡΟΜΗΣ: 152,88</b> <b>ΜΕΡΙΚΑ ΧΛΜ: 152,88</b> <b>ΧΡΟΝΟΣ ΒΑΣΗ ΜΩΤ</b>
---------------------------	--	---

<b>ΣΥΝΟΛΙΚΑ ΧΛΜ</b>	<b>ΚΑΤΕΥΘΥΝΣΗ</b>	<b>ΣΧΟΛΙΑ</b>
<b>ΜΕΡΙΚΑ ΧΛΜ</b>		
<b>35,81</b>		
<b>41</b> 2,68		
<b>36,79</b>		
<b>42</b> 0,98		
<b>37,89</b>		
<b>43</b> 1,10		
<b>38,05</b>		
<b>44</b> 0,16		
<b>38,15</b>		
<b>45</b> 0,10		

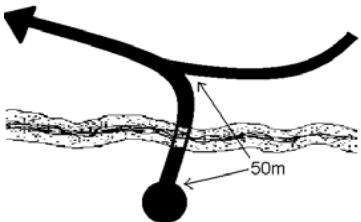
<b>ΣΕΛΙΔΑ</b> <b>10</b>	<b>ΔΙΑΔΡΟΜΗ:</b> Raid Πάτρας 2005 Πάτρα-Καλάβρυτα-Πάτρα	<b>ΧΛΜ ΔΙΑΔΡΟΜΗΣ:</b> 152,88 <b>ΜΕΡΙΚΑ ΧΛΜ:</b> 152,88 <b>ΧΡΟΝΟΣ</b> <b>ΒΑΣΗ ΜΩΤ</b>
----------------------------	--	--

<b>ΣΥΝΟΛΙΚΑ ΧΛΜ</b>	<b>ΚΑΤΕΥΘΥΝΣΗ</b>	<b>ΣΧΟΛΙΑ</b>
<b>ΜΕΡΙΚΑ ΧΛΜ</b>		
<b>38,97</b>		ΤΣΙΜΕΝΤΟ
<b>46</b> <b>0,82</b>		
<b>40,05</b>		
<b>47</b> <b>1,08</b>		
<b>41,61</b>		
<b>48</b> <b>1,56</b>		
<b>41,97</b>		
<b>49</b> <b>0,36</b>		
<b>42,07</b>		ΑΚΟΛΟΥΘΕΙΣ ΤΟ ΒΑΣΙΚΟ
<b>50</b> <b>0,10</b>		

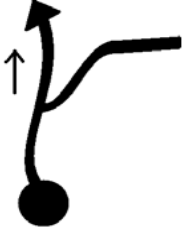

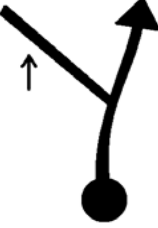
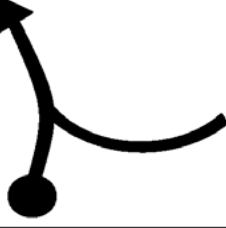
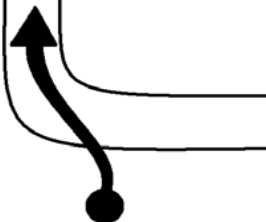

<b>ΣΕΛΙΔΑ</b> <b>11</b>	<b>ΔΙΑΔΡΟΜΗ: Raid Πάτρας 2005</b> Πάτρα-Καλάβρυτα-Πάτρα	<b>ΧΛΜ ΔΙΑΔΡΟΜΗΣ: 152,88</b> <b>ΜΕΡΙΚΑ ΧΛΜ: 152,88</b> <b>ΧΡΟΝΟΣ ΒΑΣΗ ΜΩΤ</b>
----------------------------	--	---

<b>ΣΥΝΟΛΙΚΑ ΧΛΜ</b>	<b>ΚΑΤΕΥΘΥΝΣΗ</b>	<b>ΣΧΟΛΙΑ</b>
<b>ΜΕΡΙΚΑ ΧΛΜ</b>		
<b>43,07</b>		
<b>51</b> 1,00		
<b>43,66</b>		
<b>52</b> 0,59		
<b>43,94</b>		ΚΑΙ ΣΕ 200m ΕΥΘΕΙΑ
<b>53</b> 0,28		
<b>44,65</b>		
<b>54</b> 0,71		
<b>44,86</b>		
<b>55</b> 0,21		

<b>ΣΕΛΙΔΑ</b> <b>12</b>	<b>ΔΙΑΔΡΟΜΗ: Raid Πάτρας 2005</b> Πάτρα-Καλάβρυτα-Πάτρα	<b>ΧΛΜ ΔΙΑΔΡΟΜΗΣ: 152,88</b> <b>ΜΕΡΙΚΑ ΧΛΜ: 152,88</b> <b>ΧΡΟΝΟΣ ΒΑΣΗ ΜΩΤ</b>
----------------------------	--	---

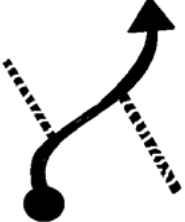
<b>ΣΥΝΟΛΙΚΑ ΧΛΜ</b> <b>ΜΕΡΙΚΑ ΧΛΜ</b>	<b>ΚΑΤΕΥΘΥΝΣΗ</b>	<b>ΣΧΟΛΙΑ</b>
<b>45,22</b> 0,36 <b>56</b>		
<b>47,12</b> 1,90 <b>57</b>		ΕΔΩ ΣΕ ΘΕΛΩ ΜΑΓΚΑ ΜΟΥ! ΔΥΣΚΟΛΟ ΣΤΡΙΨΙΜΟ! 2Τ ΚΑΙ ΜΙΚΡΑ 4Χ4 ΔΕΞΙΑ, ΜΕΓΑΛΑ 4Χ4 ΑΡΙΣΤΕΡΑ
<b>47,34</b> 0,22 <b>58</b>		
<b>47,48</b> 0,14 <b>59</b>		ΑΝΗΦΟΡΙΖΕΙΣ ΕΥΘΕΙΑ ΔΕΝ ΣΤΡΙΒΕΙΣ ΠΟΥΘΕΝΑ, ΕΩΣ ΑΡΧΗ ΚΑΤΗΦΟΡΑΣ
<b>50,50</b> 3,02 <b>60</b>		ΑΠΟΛΑΥΣΕ ΤΟ ΤΟΠΙΟ!

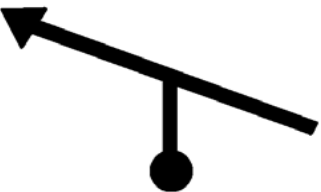

<b>ΣΕΛΙΔΑ</b> <b>13</b>	<b>ΔΙΑΔΡΟΜΗ:</b> Raid Πάτρας 2005 Πάτρα-Καλάβρυτα-Πάτρα	<b>ΧΛΜ ΔΙΑΔΡΟΜΗΣ:</b> 152,88 <b>ΜΕΡΙΚΑ ΧΛΜ:</b> 152,88 <b>ΧΡΟΝΟΣ</b> <b>ΒΑΣΗ ΜΩΤ</b>
----------------------------	--	--

<b>ΣΥΝΟΛΙΚΑ ΧΛΜ</b>	<b>ΚΑΤΕΥΘΥΝΣΗ</b>	<b>ΣΧΟΛΙΑ</b>
<b>ΜΕΡΙΚΑ ΧΛΜ</b>		
<b>50,78</b>		
<b>61</b> 0,28		
<b>50,91</b>		
<b>62</b> 0,13		
<b>51,28</b>		
<b>63</b> 0,37		
<b>51,43</b>		
<b>64</b> 0,15		
<b>52,55</b>		ΦΑΡΔΥΣ ΚΕΝΤΡΙΚΟΣ
<b>65</b> 1,12		

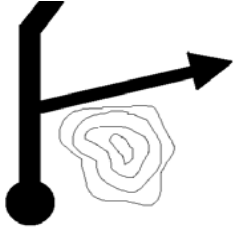
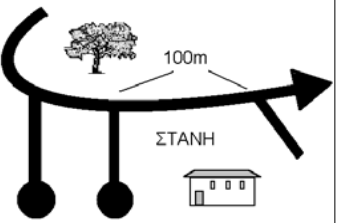
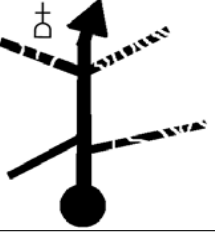
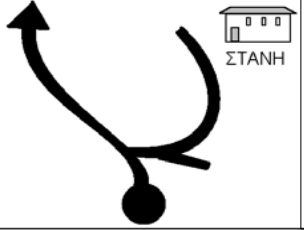
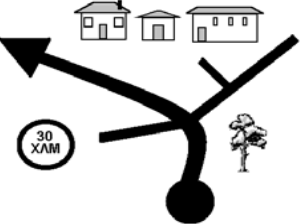
<b>ΣΕΛΙΔΑ</b> <b>14</b>	<b>ΔΙΑΔΡΟΜΗ: Raid Πάτρας 2005</b> Πάτρα-Καλάβρυτα-Πάτρα	<b>ΧΛΜ ΔΙΑΔΡΟΜΗΣ: 152,88</b> <b>ΜΕΡΙΚΑ ΧΛΜ: 152,88</b> <b>ΧΡΟΝΟΣ ΒΑΣΗ ΜΩΤ</b>
----------------------------	--	---

<b>ΣΥΝΟΛΙΚΑ ΧΛΜ</b> <b>ΜΕΡΙΚΑ ΧΛΜ</b>	<b>ΚΑΤΕΥΘΥΝΣΗ</b>	<b>ΣΧΟΛΙΑ</b>
<b>52,71</b> 66 0,16		ΜΕΤΑ ΤΟ ΛΟΦΙΣΚΟ... ΓΥΡΩ ΓΥΡΩ ΒΛΕΠΕΙΣ ΤΑ OFF-ROAD ΑΝΗΦΟΡΟΚΑΤΗΦΟΡΙΑ ΠΟΥ ΓΛΙΤΩΣΑΤΕ ΧΑΡΗ ΣΤΟΝ KILL BILL...
<b>53,65</b> 67 0,94		ΣΥΝΕΧΙΖΕΙΣ ΕΥΘΕΙΑ ΠΕΡΝΑΣ ΕΚΚΛΗΣΑΚΙ ΚΑΙ ΠΗΓΗ...
<b>56,44</b> 68 2,79		
<b>56,68</b> 69 0,24		
<b>57,37</b> 70 0,69		

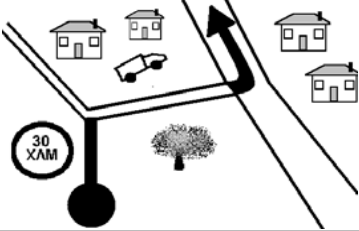
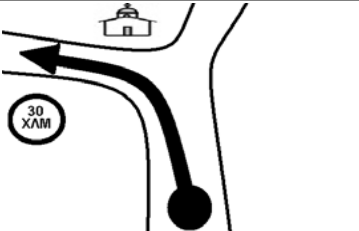
<b>ΣΕΛΙΔΑ</b> <b>15</b>	<b>ΔΙΑΔΡΟΜΗ: Raid Πάτρας 2005</b> Πάτρα-Καλάβρυτα-Πάτρα	<b>ΧΛΜ ΔΙΑΔΡΟΜΗΣ: 152,88</b> <b>ΜΕΡΙΚΑ ΧΛΜ: 152,88</b> <b>ΧΡΟΝΟΣ ΒΑΣΗ ΜΩΤ</b>
----------------------------	--	---

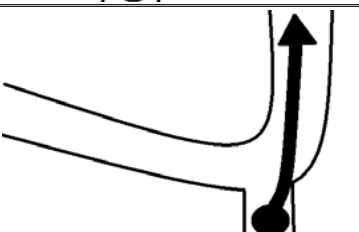
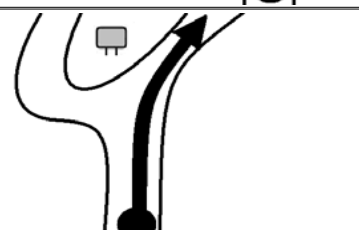
<b>ΣΥΝΟΛΙΚΑ ΧΛΜ</b> <b>ΜΕΡΙΚΑ ΧΛΜ</b>	<b>ΚΑΤΕΥΘΥΝΣΗ</b>	<b>ΣΧΟΛΙΑ</b>
<b>57,67</b> 71 0,30		
<b>57,91</b> 72 0,24		
<b>58,01</b> 73 0,10		
<b>58,09</b> 74 0,08		ΚΙ ΑΚΟΛΟΥΘΕΙΣ ΤΟΝ ΑΣΦΑΛΤΟ ΧΑΛΑΡΑ! ΑΝΕΒΑΙΝΟΥΝ ΑΓΡΟΤΙΚΑ! ΚΑΝΟΝΙΣΕ ΝΑ ΕΧΟΥΜΕ ΓΕΛΙΑ...
<b>60,65</b> 75 2,56		ΚΟΨΕ... ΤΡΕΧΕΙΣ! ΤΟ ΡΑΝΤΑΡ ΠΑΡΑΦΥΛΑΕΙ!

<b>ΣΕΛΙΔΑ</b> <b>16</b>	<b>ΔΙΑΔΡΟΜΗ: Raid Πάτρας 2005</b> Πάτρα-Καλάβρυτα-Πάτρα	<b>ΧΛΜ ΔΙΑΔΡΟΜΗΣ: 152,88</b> <b>ΜΕΡΙΚΑ ΧΛΜ: 152,88</b> <b>ΧΡΟΝΟΣ ΒΑΣΗ ΜΩΤ</b>
----------------------------	--	---

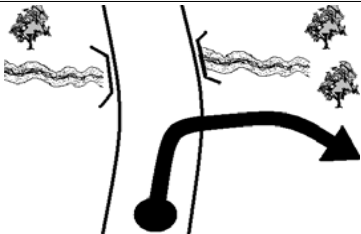
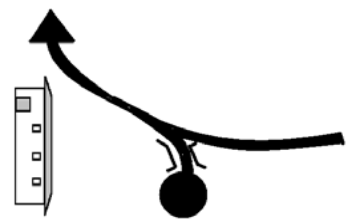
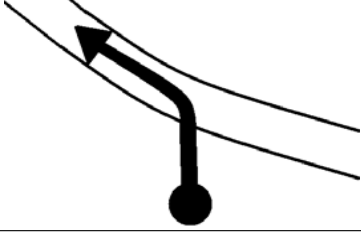
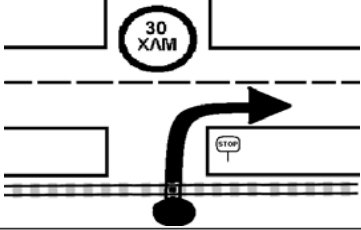
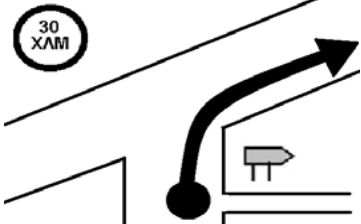

<b>ΣΥΝΟΛΙΚΑ ΧΛΜ</b>	<b>ΚΑΤΕΥΘΥΝΣΗ</b>	<b>ΣΧΟΛΙΑ</b>
<b>64,40</b> 76 3,75		ΑΚΟΛΟΥΘΕΙΣ ΤΟ ΦΑΡΔΥ ΧΩΜΑΤΟΔΡΟΜΟ
<b>66,70</b> 77 2,30		
<b>67,57</b> 78 0,87		ΑΚΟΛΟΥΘΕΙΣ ΤΟΝ ΑΣΦΑΛΤΟ ΕΩΣ ΤΟ STOP!
<b>68,80</b> 79 1,23		ΠΡΟΣΟΧΗ ΣΤΙΣ ΓΡΑΜΜΕΣ!
<b>69,24</b> 80 0,44		



<b>ΣΕΛΙΔΑ</b> <b>17</b>	<b>ΔΙΑΔΡΟΜΗ: Raid Πάτρας 2005</b> Πάτρα-Καλάβρυτα-Πάτρα	<b>ΧΛΜ ΔΙΑΔΡΟΜΗΣ: 152,88</b> <b>ΜΕΡΙΚΑ ΧΛΜ: 152,88</b> <b>ΧΡΟΝΟΣ ΒΑΣΗ ΜΟΤ</b>
----------------------------	--	---

<b>ΣΥΝΟΛΙΚΑ ΧΛΜ</b>		<b>ΚΑΤΕΥΘΥΝΣΗ</b>	<b>ΣΧΟΛΙΑ</b>
<b>ΜΕΡΙΚΑ ΧΛΜ</b>			
<b>69,35</b>	<b>0,11</b>		ΒΑΖΕΙΣ BENZINΗ
<b>69,70</b>	<b>0,35</b>		
<b>69,86</b>	<b>0,16</b>		
<b>70,46</b>	<b>0,60</b>		
<b>71,87</b>	<b>1,41</b>		

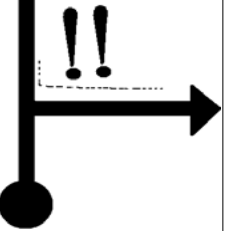
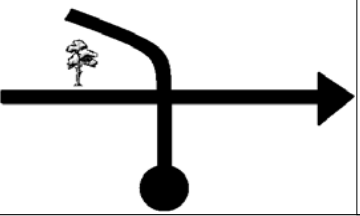
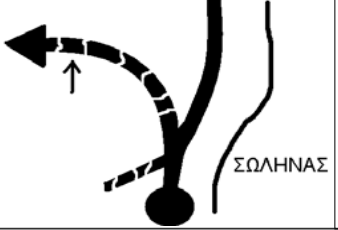
<b>ΣΕΛΙΔΑ</b> <b>18</b>	<b>ΔΙΑΔΡΟΜΗ: Raid Πάτρας 2005</b> Πάτρα-Καλάβρυτα-Πάτρα	<b>ΧΛΜ ΔΙΑΔΡΟΜΗΣ: 152,88</b> <b>ΜΕΡΙΚΑ ΧΛΜ: 152,88</b> <b>ΧΡΟΝΟΣ ΒΑΣΗ ΜΩΤ</b>
----------------------------	--	---

<b>ΣΥΝΟΛΙΚΑ ΧΛΜ</b>	<b>ΚΑΤΕΥΘΥΝΣΗ</b>	<b>ΣΧΟΛΙΑ</b>
<b>ΜΕΡΙΚΑ ΧΛΜ</b>		
<b>72,56</b>		ΠΡΟΣΕΧΕ! ΕΥΘΕΙΑ ΕΩΣ...
<b>86</b> 0,69		
<b>74,28</b>		ΠΡΟΣΟΧΗ ΣΤΟ ΧΑΝΤΑΚΙ!
<b>87</b> 1,72		
<b>74,50</b>		
<b>88</b> 0,22		
<b>75,28</b>		
<b>89</b> 0,78		
<b>76,03</b>		
<b>90</b> 0,75		

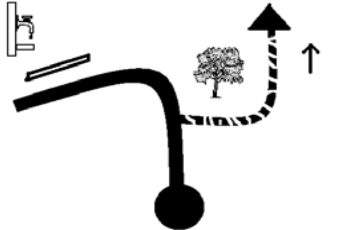
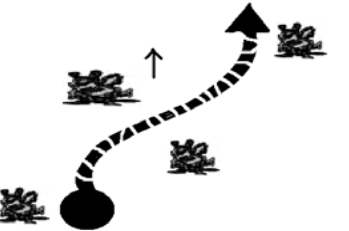
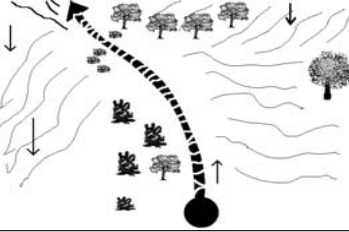
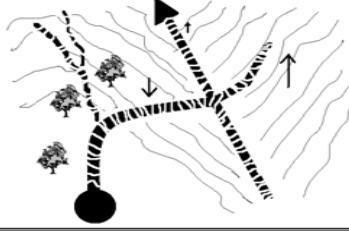
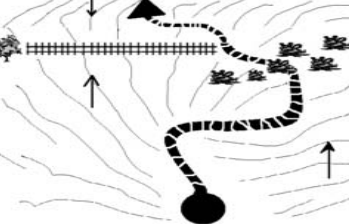

<b>ΣΕΛΙΔΑ</b> <b>19</b>	<b>ΔΙΑΔΡΟΜΗ: Raid Πάτρας 2005</b> Πάτρα-Καλάβρυτα-Πάτρα	<b>ΧΛΜ ΔΙΑΔΡΟΜΗΣ: 152,88</b> <b>ΜΕΡΙΚΑ ΧΛΜ: 152,88</b> <b>ΧΡΟΝΟΣ ΒΑΣΗ ΜΩΤ</b>
----------------------------	--	---

<b>ΣΥΝΟΛΙΚΑ ΧΛΜ</b>	<b>ΚΑΤΕΥΘΥΝΣΗ</b>	<b>ΣΧΟΛΙΑ</b>
<b>ΜΕΡΙΚΑ ΧΛΜ</b>		
<b>76,88</b>		ΑΝΗΦΟΡΙΖΕΙΣ! ΑΝΟΙΞΕ ΤΟ ΓΚΑΖΙ ΡΕ ΚΟΥΛΕ!!!
<b>91</b>	0,85	
<b>77,21</b>		ΕΛΑΦΡΑ ΔΕΞΙΑ ΑΝΑΜΕΣΑ ΣΕ ΣΥΣΤΑΔΕΣ ΑΠΟ ΠΟΥΡΝΑΡΙΑ
<b>92</b>	0,33	
<b>77,41</b>		ΣΤΟ ΤΕΛΟΣ ΤΟΥ ΞΕΦΩΤΟΥ ΠΡΙΝ ΤΗΝ ΚΑΤΗΦΟΡΑ, ΚΑΝΕΙΣ ΑΡΙΣΤΕΡΑ, ΠΕΡΝΑΣ ΔΙΠΛΑ ΑΠΟ ΠΕΤΡΕΣ ΚΙ ΑΚΟΛΟΥΘΕΙΣ ΤΟ ΠΡΑΝΕΣ ΣΤΗΝ ΙΣΟΥΨΗ - ΙΧΝΗ ΜΟΝΟΠΑΤΙΟΥ
<b>93</b>	0,20	
<b>77,53</b>		ΤΟ ΜΟΝΟΠΑΤΙ ΣΥΝΕΧΙΖΕΙ ΑΡΙΣΤΕΡΑ, ΕΣΥ ΚΑΤΗΦΟΡΙΖΕΙΣ ΔΕΞΙΑ, ΚΑΙ ΜΕΣΑ ΣΤΟ ΛΑΓΚΑΔΙ ΚΑΝΕΙΣ ΑΡΙΣΤΕΡΑ ΠΡΟΣ ΤΑ ΠΑΝΩ ΕΩΣ ΤΟ ΣΥΡΜΑΤΙΝΟ ΦΡΑΧΤΗ...
<b>94</b>	0,12	
<b>77,94</b>		ΜΟΛΙΣ ΔΕΙΣ ΤΟ ΦΡΑΧΤΗ ΚΟΒΕΙΣ ΔΕΞΙΑ ΚΑΙ ΠΕΡΝΑΣ ΠΙΣΩ ΤΟΥ ΜΕΣΑ ΑΠΟ ΠΟΥΡΝΑΡΙΑ. ΚΑΤΗΦΟΡΙΖΕΙΣ ΣΤΟ ΕΠΟΜΕΝΟ ΛΑΓΚΑΔΙ...
<b>95</b>	0,41	

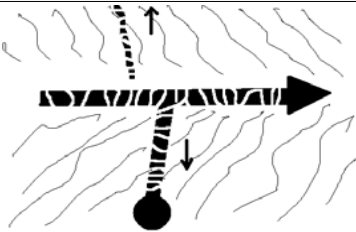
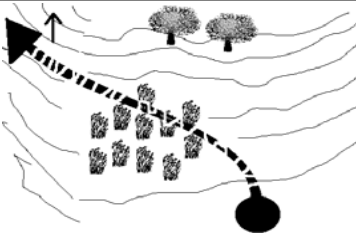
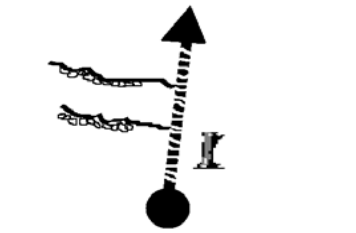
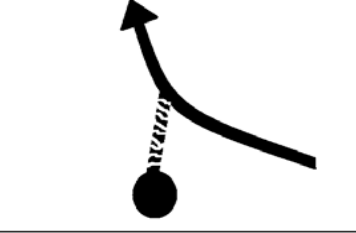
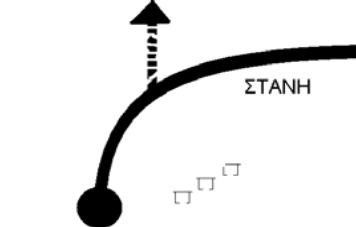
<b>ΣΕΛΙΔΑ</b> <b>20</b>	<b>ΔΙΑΔΡΟΜΗ: Raid Πάτρας 2005</b> Πάτρα-Καλάβρυτα-Πάτρα	<b>ΧΛΜ ΔΙΑΔΡΟΜΗΣ: 152,88</b> <b>ΜΕΡΙΚΑ ΧΛΜ: 152,88</b> <b>ΧΡΟΝΟΣ ΒΑΣΗ ΜΩΤ</b>
----------------------------	--	---

<b>ΣΥΝΟΛΙΚΑ ΧΛΜ</b> <b>ΜΕΡΙΚΑ ΧΛΜ</b>	<b>ΚΑΤΕΥΘΥΝΣΗ</b>	<b>ΣΧΟΛΙΑ</b>
<b>78,23</b> 0,29		...ΣΤΟ ΛΑΓΚΑΔΙ ΔΕΞΙΑ. ΚΑΤΗΦΟΡΙΖΕΙΣ ΜΕΧΡΙ ΤΗ 2η ΣΥΣΤΑΔΑ ΑΠΟ ΞΕΡΑΜΕΝΕΣ ΦΤΕΡΕΣ. ΠΡΟΣΟΧΗ ΕΧΕΙ ΣΚΑΛΟΠΑΤΙΑ! ΤΑ ΠΕΡΝΑΣ ΑΠΟ ΔΕΞΙΑ
<b>78,65</b> 0,42		ΑΝΗΦΟΡΙΖΕΙΣ ΔΥΝΑΤΑ! ΠΡΟΣΟΧΗ ΣΤΙΣ ΚΡΥΦΕΣ ΠΕΤΡΕΣ ΜΗΝ ΤΟ ΣΠΑΣΕΙΣ, ΚΡΙΜΑ ΕΙΝΑΙ...
<b>78,89</b> 0,24		ΠΑΣ ΣΤΗΝ ΕΥΘΕΙΑ ΤΟΥ ΞΕΡΑΜΕΝΟΥ ΚΟΡΜΟΥ. ΠΡΟΣΟΧΗ ΥΠΑΡΧΟΥΝ ΠΟΝΗΡΑ ΣΚΑΛΟΠΑΤΙΑ! ΤΑ ΠΕΡΝΑΣ ΑΠΟ ΔΕΞΙΑ.
<b>79,15</b> 0,26		ΣΥΝΑΝΤΑΣ ΕΠΙΤΕΛΟΥΣ ΤΟ ΔΡΟΜΟ...
<b>79,85</b> 0,70		

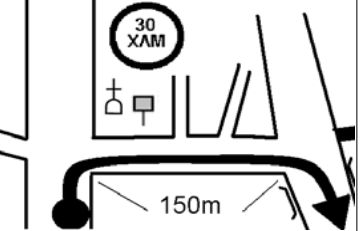
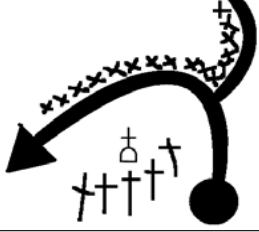
<b>ΣΕΛΙΔΑ</b> <b>21</b>	<b>ΔΙΑΔΡΟΜΗ: Raid Πάτρας 2005</b> Πάτρα-Καλάβρυτα-Πάτρα	<b>ΧΛΜ ΔΙΑΔΡΟΜΗΣ: 152,88</b> <b>ΜΕΡΙΚΑ ΧΛΜ: 152,88</b> <b>ΧΡΟΝΟΣ ΒΑΣΗ ΜΩΤ</b>
----------------------------	--	---

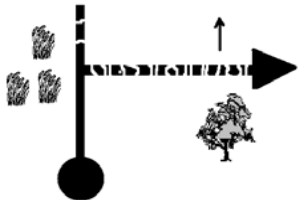
<b>ΣΥΝΟΛΙΚΑ ΧΛΜ</b>	<b>ΚΑΤΕΥΘΥΝΣΗ</b>	<b>ΣΧΟΛΙΑ</b>
<b>ΜΕΡΙΚΑ ΧΛΜ</b>		
<b>81,02</b> 101 1,17		
<b>81,81</b> 102 0,79		ΕΥΘΕΙΑ...
<b>82,19</b> 103 0,38		ΕΥΘΕΙΑ
<b>82,72</b> 104 0,53		
<b>83,49</b> 105 0,77		ΣΕ 200m ΜΠΑΙΝΕΙΣ ΣΤΟ ΔΑΣΟΣ... ΨΑΞΕ ΒΡΕΣ ΤΗΝ ΕΞΟΔΟ! ΜΕΤΑ ΤΟ ΞΕΦΩΤΟ ΚΑΤΗΦΟΡΙΖΕΙΣ ΑΡΙΣΤΕΡΑ ΣΤΗΝ ΕΠΟΜΕΝΗ ΣΥΣΤΑΔΑ ΔΕΝΤΡΩΝ...



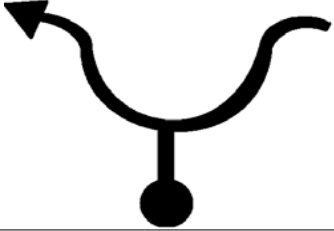
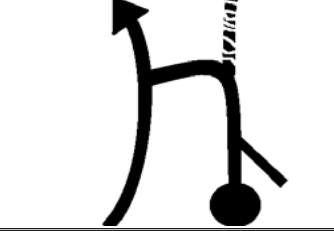
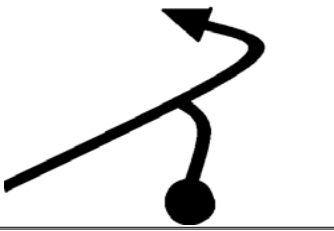
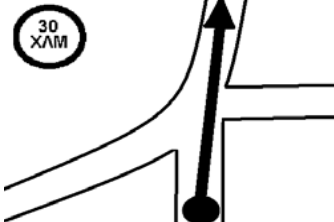

<b>ΣΕΛΙΔΑ</b> <b>22</b>	<b>ΔΙΑΔΡΟΜΗ:</b> Raid Πάτρας 2005 Πάτρα-Καλάβρυτα-Πάτρα	<b>ΧΛΜ ΔΙΑΔΡΟΜΗΣ:</b> 152,88 <b>ΜΕΡΙΚΑ ΧΛΜ:</b> 152,88 <b>ΧΡΟΝΟΣ</b> ΒΑΣΗ ΜΩΤ
----------------------------	--	---

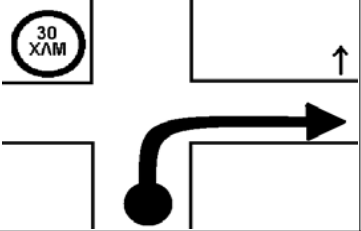
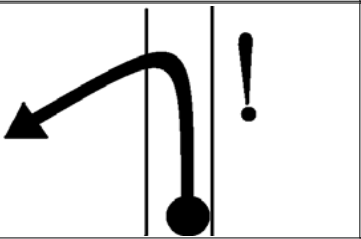
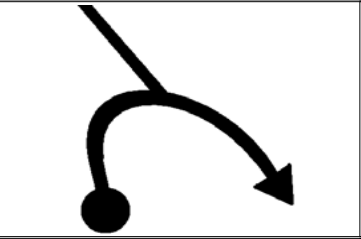
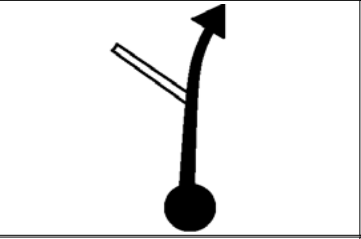
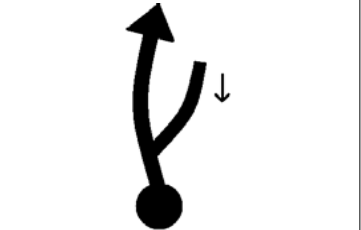
<b>ΣΥΝΟΛΙΚΑ ΧΛΜ</b>		<b>ΚΑΤΕΥΘΥΝΣΗ</b>	<b>ΣΧΟΛΙΑ</b>
<b>ΜΕΡΙΚΑ ΧΛΜ</b>			
<b>84,07</b>	<b>0,58</b>		ΚΡΑΤΑΣ ΤΟΝ (ΔΕΞΙΟ) ΒΑΣΙΚΟ
<b>106</b>			
<b>85,02</b>	<b>0,95</b>		
<b>107</b>			
<b>85,93</b>	<b>0,91</b>		
<b>108</b>			
<b>88,16</b>	<b>2,23</b>		ΓΙΝΕΤΑΙ ΤΣΙΜΕΝΤΟ, ΜΕΤΑ ΑΣΦΑΛΤΟΣ
<b>109</b>			
<b>88,86</b>	<b>0,70</b>		
<b>110</b>			

<b>ΣΕΛΙΔΑ</b> <b>23</b>	<b>ΔΙΑΔΡΟΜΗ: Raid Πάτρας 2005</b> Πάτρα-Καλάβρυτα-Πάτρα	<b>ΧΛΜ ΔΙΑΔΡΟΜΗΣ: 152,88</b> <b>ΜΕΡΙΚΑ ΧΛΜ: 152,88</b> <b>ΧΡΟΝΟΣ ΒΑΣΗ ΜΩΤ</b>
----------------------------	--	---

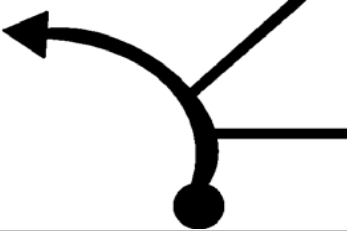
<b>ΣΥΝΟΛΙΚΑ ΧΛΜ</b>		<b>ΚΑΤΕΥΘΥΝΣΗ</b>	<b>ΣΧΟΛΙΑ</b>
<b>ΜΕΡΙΚΑ ΧΛΜ</b>			
<b>88,97</b>	<b>0,11</b>		ΕΥΘΕΙΑ ΠΑΝΩ...
<b>90,06</b>	<b>1,09</b>		
<b>90,40</b>	<b>0,34</b>		
<b>91,14</b>	<b>0,74</b>		ΕΥΘΕΙΑ
<b>92,65</b>	<b>1,51</b>		

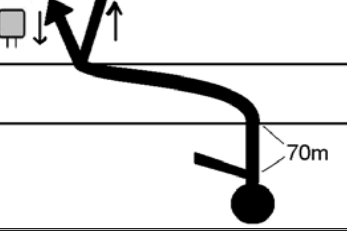
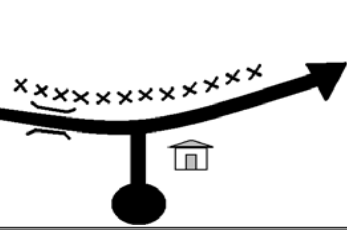
<b>ΣΕΛΙΔΑ</b> <b>24</b>	<b>ΔΙΑΔΡΟΜΗ:</b> Raid Πάτρας 2005 Πάτρα-Καλάβρυτα-Πάτρα	<b>ΧΛΜ ΔΙΑΔΡΟΜΗΣ:</b> 152,88 <b>ΜΕΡΙΚΑ ΧΛΜ:</b> 152,88 <b>ΧΡΟΝΟΣ</b> ΒΑΣΗ ΜΩΤ
----------------------------	--	---

<b>ΣΥΝΟΛΙΚΑ ΧΛΜ</b>	<b>ΚΑΤΕΥΘΥΝΣΗ</b>	<b>ΣΧΟΛΙΑ</b>
<b>ΜΕΡΙΚΑ ΧΛΜ</b>		
<b>93,92</b>		ΚΑΙ ΚΡΑΤΙΕΣΑΙ ΕΥΘΕΙΑ ΣΤΟ ΒΑΣΙΚΟ
<b>116</b> 1,27		
<b>98,80</b>		ΕΙΠΑΜΕ: ΚΡΑΤΙΕΣΑΙ ΕΥΘΕΙΑ ΣΤΟ ΒΑΣΙΚΟ
<b>117</b> 4,88		
<b>101,69</b>		
<b>118</b> 2,89		
<b>103,23</b>		
<b>119</b> 1,54		
<b>103,41</b>		
<b>120</b> 0,18		





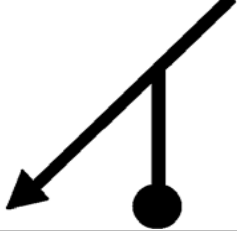
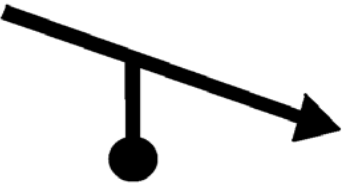
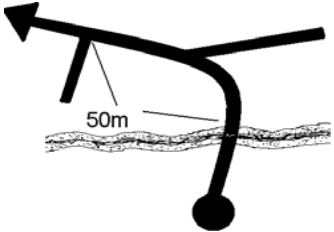
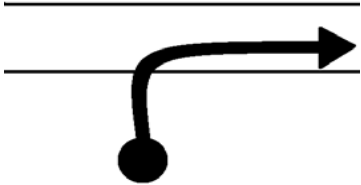
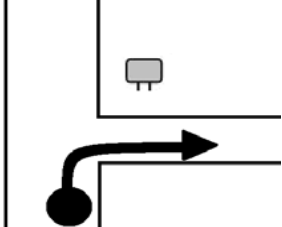

<b>ΣΕΛΙΔΑ</b> <b>25</b>	<b>ΔΙΑΔΡΟΜΗ: Raid Πάτρας 2005</b> Πάτρα-Καλάβρυτα-Πάτρα	<b>ΧΛΜ ΔΙΑΔΡΟΜΗΣ: 152,88</b> <b>ΜΕΡΙΚΑ ΧΛΜ: 152,88</b> <b>ΧΡΟΝΟΣ ΒΑΣΗ ΜΩΤ</b>
----------------------------	--	---

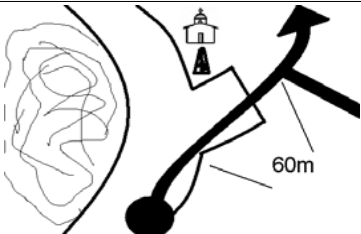
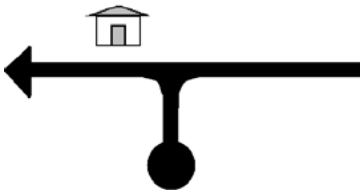
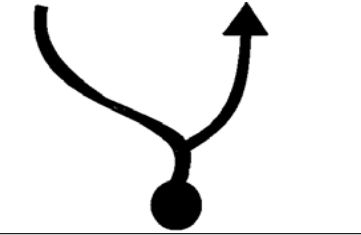
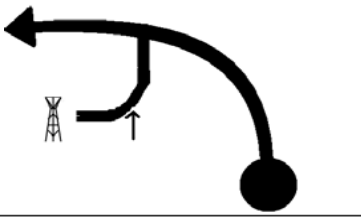
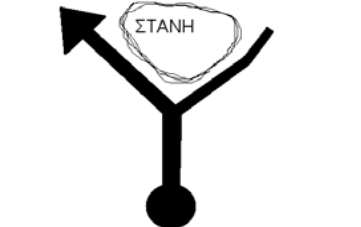
<b>ΣΥΝΟΛΙΚΑ ΧΛΜ</b>	<b>ΚΑΤΕΥΘΥΝΣΗ</b>	<b>ΣΧΟΛΙΑ</b>
<b>105,57</b> 121 2,16		
<b>106,30</b> 122 0,73		
<b>107,11</b> 123 0,81		
<b>108,61</b> 124 1,50		
<b>109,79</b> 125 1,18		ΠΡΟΣΟΧΗ! ΕΠΙΚΙΝΔΥΝΗ ΑΣΦΑΛΤΟΣ!

<b>ΣΕΛΙΔΑ</b> <b>26</b>	<b>ΔΙΑΔΡΟΜΗ: Raid Πάτρας 2005</b> Πάτρα-Καλάβρυτα-Πάτρα	<b>ΧΛΜ ΔΙΑΔΡΟΜΗΣ: 152,88</b> <b>ΜΕΡΙΚΑ ΧΛΜ: 152,88</b> <b>ΧΡΟΝΟΣ ΒΑΣΗ ΜΩΤ</b>
----------------------------	--	---

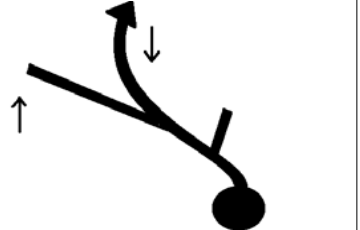
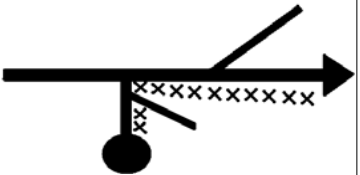
<b>ΣΥΝΟΛΙΚΑ ΧΛΜ</b> <b>ΜΕΡΙΚΑ ΧΛΜ</b>	<b>ΚΑΤΕΥΘΥΝΣΗ</b>	<b>ΣΧΟΛΙΑ</b>
<b>114,69</b> 126 4,90		ΓΙΝΕΤΑΙ ΤΣΙΜΕΝΤΟ
<b>115,13</b> 127 0,44		
<b>115,27</b> 128 0,14		
<b>116,10</b> 129 0,83		
<b>116,33</b> 130 0,23		

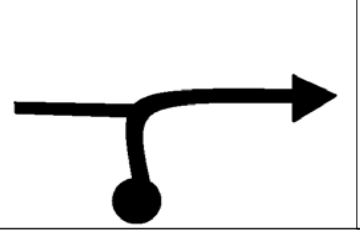

<b>ΣΕΛΙΔΑ</b> <b>27</b>	<b>ΔΙΑΔΡΟΜΗ: Raid Πάτρας 2005</b> Πάτρα-Καλάβρυτα-Πάτρα	<b>ΧΛΜ ΔΙΑΔΡΟΜΗΣ: 152,88</b> <b>ΜΕΡΙΚΑ ΧΛΜ: 152,88</b> <b>ΧΡΟΝΟΣ ΒΑΣΗ ΜΩΤ</b>
----------------------------	--	---

<b>ΣΥΝΟΛΙΚΑ ΧΛΜ</b>	<b>ΚΑΤΕΥΘΥΝΣΗ</b>	<b>ΣΧΟΛΙΑ</b>
<b>ΜΕΡΙΚΑ ΧΛΜ</b>		
<b>117,08</b>		
<b>131</b> 0,75		
<b>117,77</b>		
<b>132</b> 0,69		
<b>119,45</b>		
<b>133</b> 1,68		
<b>119,56</b>		
<b>134</b> 0,11		
<b>120,55</b>		
<b>135</b> 0,99		

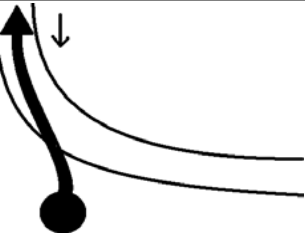
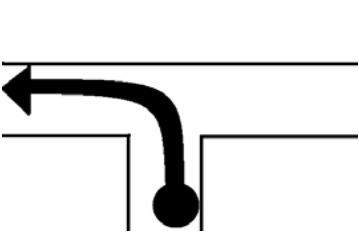
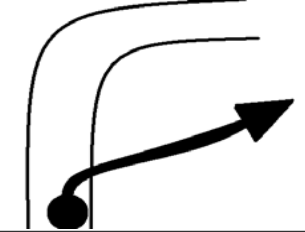
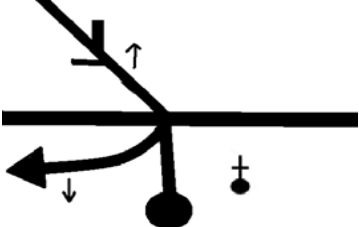

<b>ΣΕΛΙΔΑ</b> <b>28</b>	<b>ΔΙΑΔΡΟΜΗ:</b> Raid Πάτρας 2005 Πάτρα-Καλάβρυτα-Πάτρα	<b>ΧΛΜ ΔΙΑΔΡΟΜΗΣ:</b> 152,88 <b>ΜΕΡΙΚΑ ΧΛΜ:</b> 152,88 <b>ΧΡΟΝΟΣ</b> <b>ΒΑΣΗ ΜΩΤ</b>
----------------------------	--	--

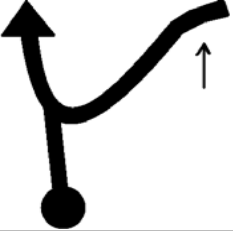
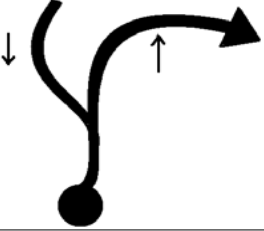
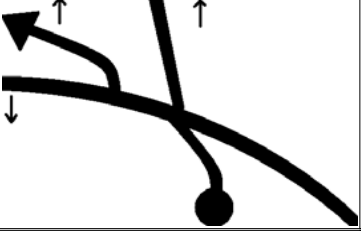
<b>ΣΥΝΟΛΙΚΑ ΧΛΜ</b> <b>ΜΕΡΙΚΑ ΧΛΜ</b>	<b>ΚΑΤΕΥΘΥΝΣΗ</b>	<b>ΣΧΟΛΙΑ</b>
<b>120,83</b> 0,28		
<b>122,08</b> 1,25		ΠΡΟΣΟΧΗ! ΑΝ ΒΡΕΧΕΙ ΘΑ ΓΛΙΣΤΡΑΕΙ...
<b>122,26</b> 0,18		
<b>124,75</b> 2,49		
<b>124,96</b> 0,21		

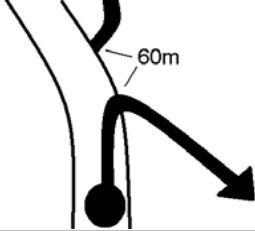
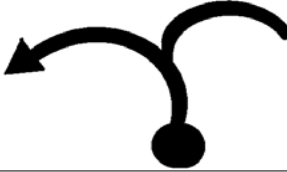
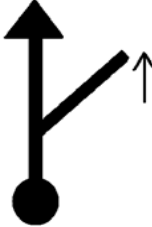
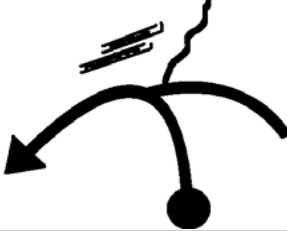

<b>ΣΕΛΙΔΑ</b> <b>29</b>	<b>ΔΙΑΔΡΟΜΗ: Raid Πάτρας 2005</b> Πάτρα-Καλάβρυτα-Πάτρα	<b>ΧΛΜ ΔΙΑΔΡΟΜΗΣ: 152,88</b> <b>ΜΕΡΙΚΑ ΧΛΜ: 152,88</b> <b>ΧΡΟΝΟΣ ΒΑΣΗ ΜΩΤ</b>
----------------------------	--	---

<b>ΣΥΝΟΛΙΚΑ ΧΛΜ</b>	<b>ΚΑΤΕΥΘΥΝΣΗ</b>	<b>ΣΧΟΛΙΑ</b>
<b>ΜΕΡΙΚΑ ΧΛΜ</b>		
<b>125,48</b>		
<b>141</b> 0,52		
<b>126,10</b>		
<b>142</b> 0,62		
<b>126,26</b>		
<b>143</b> 0,16		
<b>130,21</b>		
<b>144</b> 3,95		
<b>130,79</b>		
<b>145</b> 0,58		

<b>ΣΕΛΙΔΑ</b> <b>30</b>	<b>ΔΙΑΔΡΟΜΗ:</b> Raid Πάτρας 2005 Πάτρα-Καλάβρυτα-Πάτρα	<b>ΧΛΜ ΔΙΑΔΡΟΜΗΣ:</b> 152,88 <b>ΜΕΡΙΚΑ ΧΛΜ:</b> 152,88 <b>ΧΡΟΝΟΣ</b> <b>ΒΑΣΗ ΜΩΤ</b>
----------------------------	--	--

<b>ΣΥΝΟΛΙΚΑ ΧΛΜ</b> <b>ΜΕΡΙΚΑ ΧΛΜ</b>	<b>ΚΑΤΕΥΘΥΝΣΗ</b>	<b>ΣΧΟΛΙΑ</b>
<b>132,73</b> 146 1,94		
<b>132,99</b> 147 0,26		
<b>133,30</b> 148 0,31		
<b>133,78</b> 149 0,48		
<b>134,69</b> 150 0,91		

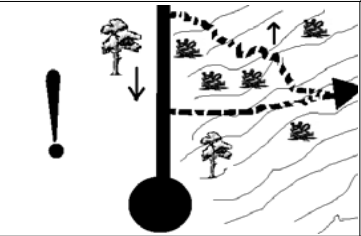
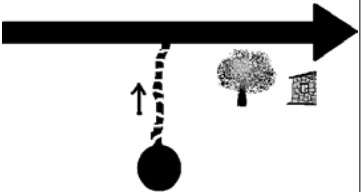
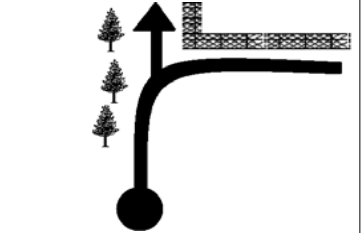
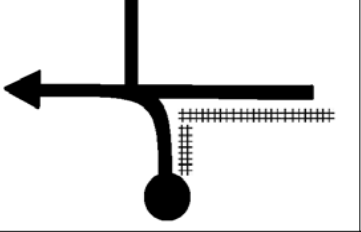
<b>ΣΕΛΙΔΑ</b> <b>31</b>	<b>ΔΙΑΔΡΟΜΗ: Raid Πάτρας 2005</b> Πάτρα-Καλάβρυτα-Πάτρα	<b>ΧΛΜ ΔΙΑΔΡΟΜΗΣ: 152,88</b> <b>ΜΕΡΙΚΑ ΧΛΜ: 152,88</b> <b>ΧΡΟΝΟΣ ΒΑΣΗ ΜΩΤ</b>
----------------------------	--	---

<b>ΣΥΝΟΛΙΚΑ ΧΛΜ</b> <b>ΜΕΡΙΚΑ ΧΛΜ</b>	<b>ΚΑΤΕΥΘΥΝΣΗ</b>	<b>ΣΧΟΛΙΑ</b>
<b>135,66</b> 151 0,97		ΑΡΧΙΖΕΙ ΤΟ ΛΟΥΚΟΥΜΙ... ΑΚΟΛΟΥΘΕΙΣ ΚΟΚΚΙΝΑ ΣΗΜΑΤΑ. ΑΝ ΔΕΝ ΜΠΟΡΕΙΣ, ΣΥΝΕΧΙΖΕΙΣ ΕΥΘΕΙΑ, ΑΚΟΛΟΥΘΕΙΣ ΤΟ ΠΑΡΑΡΤΗΜΑ ΚΑΙ ΒΓΑΙΝΕΙΣ ΣΤΗΝ ΕΠΟΜΕΝΗ ΤΟΥΛΙΠΑ... ΑΝΤΙ 0,86 km, 7,47 km...!
<b>136,52</b> 152 0,86		ΜΠΡΑΒΟ! ΕΙΣΑΙ ΜΑΓΚΑΣ! ΤΑ ΔΥΣΚΟΛΑ ΤΕΛΕΙΩΣΑΝ!  ΕΡΧΟΝΤΑΙ ΤΑ ΔΥΣΚΟΛΟΤΕΡΑ... ΧΕΧΕ
<b>137,96</b> 153 1,44		
<b>138,52</b> 154 0,56		
<b>139,77</b> 155 1,25		ΞΕΡΑΜΕΝΟ ΔΕΝΤΡΟ... ΚΑΤΗΦΟΡΙΖΕΙΣ ΔΕΞΙΑ. ΣΤΡΙΒΕΙΣ ΠΡΟΣΕΚΤΙΚΑ! ΠΡΟΣΟΧΗ ΣΤΑ ΤΟΥΜΠΑΡΙΣΜΑΤΑ!

<b>ΣΕΛΙΔΑ</b> <b>32</b>	<b>ΔΙΑΔΡΟΜΗ: Raid Πάτρας 2005</b> Πάτρα-Καλάβρυτα-Πάτρα	<b>ΧΛΜ ΔΙΑΔΡΟΜΗΣ: 152,88</b> <b>ΜΕΡΙΚΑ ΧΛΜ: 152,88</b> <b>ΧΡΟΝΟΣ ΒΑΣΗ ΜΩΤ</b>
----------------------------	--	---



<b>ΣΥΝΟΛΙΚΑ ΧΛΜ</b> <b>ΜΕΡΙΚΑ ΧΛΜ</b>	<b>ΚΑΤΕΥΘΥΝΣΗ</b>	<b>ΣΧΟΛΙΑ</b>
<b>139,95</b> 156 0,18	ΛΙΒΑΔΙ - ΛΙΜΝΗ 	
<b>141,15</b> 157 1,20	ΣΤΑΝΗ 	ΠΡΟΣΟΧΗ! ΠΕΡΝΑΣ ΠΑΝΑΓΙΑ! ΣΙΓΑ ΣΤΑ ΖΩΑ! ΜΗΝ ΤΡΟΜΑΞΕΙΣ ΤΙΣ ΠΑΠΙΕΣ, ΓΙΑΤΙ ΘΑ ΣΤΗΝ ΠΕΣΟΥΝ ΜΕ ΚΑΡΑΜΠΙΝΑ!
<b>143,50</b> 158 2,35		
<b>144,32</b> 159 0,82		ΧΑΡΑΛΩΣΕ... ΕΙΣΑΙ ΗΔΗ ΣΕ ΑΠΛΗ!  ΚΑΛΗ ΕΠΙΣΤΡΟΦΗ ΤΕΛΕΙΩΣΕΣ! ΣΧΕΔΟΝ... ΧΕΧΕΧΕ...!
<b>145,50</b> 160 1,18		ΣΙΓΑ ΕΙΠΑΜΕ! ΑΝΕΒΑΙΝΟΥΝ ΠΡΟΣΚΥΝΗΤΕΣ...



<b>ΣΕΛΙΔΑ</b> <b>33</b>	<b>ΔΙΑΔΡΟΜΗ:</b> Raid Πάτρας 2005 Πάτρα-Καλάβρυτα-Πάτρα	<b>ΧΛΜ ΔΙΑΔΡΟΜΗΣ:</b> 152,88 <b>ΜΕΡΙΚΑ ΧΛΜ:</b> 152,88 <b>ΧΡΟΝΟΣ</b> ΒΑΣΗ ΜΩΤ
----------------------------	--	---

<b>ΣΥΝΟΛΙΚΑ ΧΛΜ</b> <b>ΜΕΡΙΚΑ ΧΛΜ</b>	<b>ΚΑΤΕΥΘΥΝΣΗ</b>	<b>ΣΧΟΛΙΑ</b>
<b>148,86</b> 161 3,36		
<b>150,81</b> 162 1,95		ΚΑΙ ΣΕ 200m ΕΥΘΕΙΑ
<b>151,16</b> 163 0,35		ΠΡΟΣΟΧΗ! ΔΥΣΚΟΛΟ ΚΑΤΕΒΑΣΜΑ... ΣΙΓΑ! ΟΙ ΜΕΤΡΗΣΕΙΣ ΕΧΟΥΝ ΛΗΞΕΙ...
<b>152,42</b> 164 1,26		ΑΝ ΕΧΕΙ ΚΟΛΩΝΑΚΙ ΒΓΑΛΤΟ ΚΑΙ ΑΣΕ ΤΟ ΣΤΗΝ ΑΚΡΗ
<b>152,88</b> 165 0,46	ΒΓΑΙΝΕΙΣ ΚΕΝΤΡΙΚΟ, ΠΕΡΝΑΣ ΚΑΤΩ ΑΠΟ ΓΕΦΥΡΑ, ΜΕΤΑ ΠΑΝΩ ΑΠΟ ΓΛΑΥΚΟ, ΣΤΟ ΚΥΚΛΙΚΟ ΚΟΜΒΟ ΔΕΞΙΑ, ΜΕΤΑ ΤΟ CARREFOUR ΤΟ ΤΕΡΜΑ	153,2 ΚΑΤΩ ΑΠΟ ΓΕΦΥΡΑ 154,0 ΠΑΝΩ ΑΠΟ ΓΛΑΥΚΟ 154,34 ΔΕΞΙΑ ΣΤΟ ROUND ABOUT 154,46 ΓΗΠΕΔΟ ΑΠΟΛΛΩΝ ΤΕΡΜΑ...

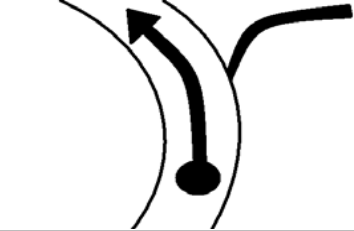
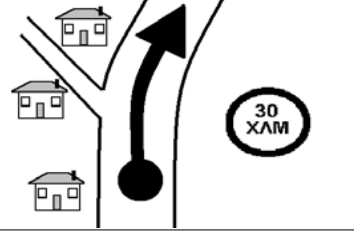
<b>ΣΕΛΙΔΑ</b> <b>1</b>	<b>ΔΙΑΔΡΟΜΗ: ΠΑΡΑΚΑΜΨΗ 56-57-58</b> 45,22 - 49,42 (47,34) km	<b>ΧΛΜ ΔΙΑΔΡΟΜΗΣ:</b> 2,12 <b>ΜΕΡΙΚΑ ΧΛΜ:</b> 4,20
---------------------------	---	---

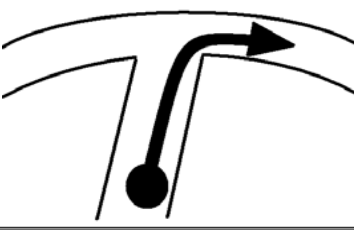
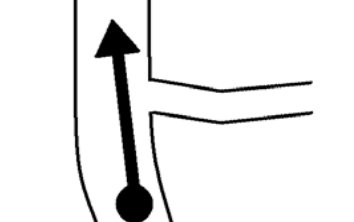
<b>ΣΥΝΟΛΙΚΑ ΧΛΜ</b>		<b>ΚΑΤΕΥΘΥΝΣΗ</b>	<b>ΣΧΟΛΙΑ</b>
	<b>ΜΕΡΙΚΑ ΧΛΜ</b>		
<b>1</b>	0,00 0,00		ΑΝΤΙ ΝΑ ΣΤΡΙΨΕΙΣ ΣΤΟ ΧΩΜΑ, ΣΥΝΕΧΙΖΕΙΣ ΕΥΘΕΙΑ...
<b>2</b>	2,16 2,16		
<b>3</b>	2,18 0,02		
<b>4</b>	2,40 0,22		
<b>5</b>	4,20 1,80		ΒΡΙΣΚΕΣΑΙ ΣΤΗΝ ΤΟΥΛΙΠΑ 58 ΤΟΥ ΚΑΝΟΝΙΚΟΥ ROAD BOOK  ΔΙΟΡΘΩΣΕ ΧΙΛΙΟΜΕΤΡΗΤΗ